

## Tinjauan Mata Kuliah

**M**ata kuliah Dasar-Dasar Agribisnis ini memberikan penjelasan tentang pengetahuan dasar agribisnis yang meliputi pengertian dan rantai pasok agribisnis, peranan agribisnis dalam perekonomian, organisasi perusahaan agribisnis, produksi dan pemasaran agribisnis, struktur biaya perusahaan agribisnis, dan peranan sistem penunjang dalam agribisnis.

Mata kuliah ini merupakan dasar-dasar untuk memperdalam pemahaman mata kuliah lainnya seperti produksi, pemasaran, dan pembiayaan sehingga dapat memudahkan Anda dalam pemahaman mata kuliah di tingkatan lebih lanjut.

Mata kuliah Dasar-Dasar Agribisnis ini terdiri dari enam modul, yaitu:

- Modul 1.** Pengertian dan Rantai Pasok Produk Agribisnis. Modul ini terdiri atas 2 kegiatan belajar yaitu: (1) Pengertian dan Ruang Lingkup Agribisnis, dan (2) Rantai Nilai dan Pasokan dalam Sistem Agribisnis.
- Modul 2.** Peran Agribisnis dalam Perekonomian. Modul ini terdiri atas 2 kegiatan belajar yaitu: (1) Peranan Agribisnis dalam Pembangunan Nasional, dan (2) Peran dan Prospek Agribisnis dalam Perekonomian.
- Modul 3.** Organisasi Perusahaan Agribisnis. Modul ini terdiri atas 2 kegiatan belajar yaitu: (1) Bentuk Perusahaan Agribisnis, dan (2) Bentuk Kemitraan Agribisnis.
- Modul 4.** Produksi dan Pemasaran. Modul ini terdiri atas 2 kegiatan belajar yaitu : (1) Produksi, dan (2) Pemasaran Produk Agribisnis.
- Modul 5.** Struktur Biaya dan Pembiayaan Agribisnis. Modul ini terdiri atas 2 kegiatan belajar yaitu: (1) Struktur Biaya Agribisnis, dan (2) Pembiayaan Agribisnis.
- Modul 6.** Lembaga Pendukung dan Pelayanan Agribisnis. Modul ini terdiri atas 2 kegiatan belajar yaitu : (1) Pengertian dan Konsep Kelembagaan, dan (2) Jenis-jenis Kelembagaan Agribisnis.

**Peta Kompetensi**  
**Dasar-dasar Agribisnis/LUHT4217/2 sks**

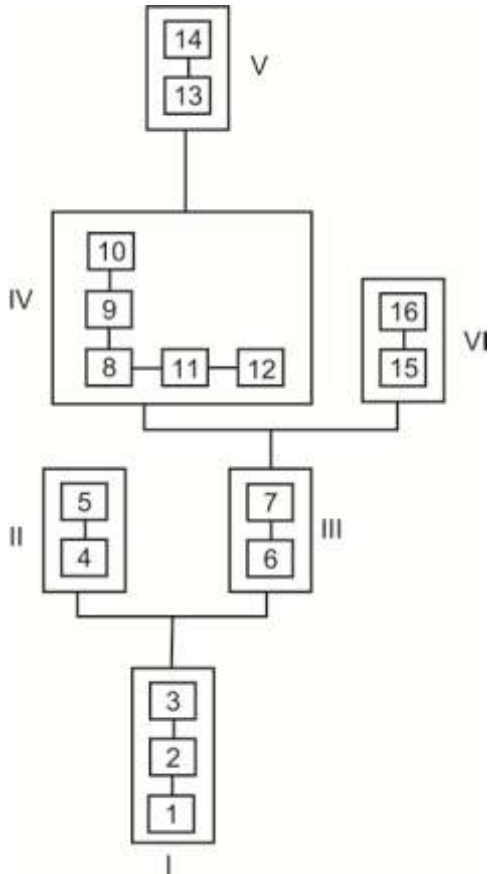

**Keterangan:**

1. Menjelaskan pengertian sistem agribisnis.
2. Menjelaskan keterkaitan antara perusahaan dalam sistem agribisnis.
3. Menjelaskan rantai nilai dan pasokan dalam sistem agribisnis.
4. Menjelaskan kontribusi agribisnis dalam perekonomian nasional dalam penyerapan tenaga kerja, pendapat nasional dalam menghasilkan devisa.
5. Menjelaskan prospek agribisnis untuk meningkatkan pembangunan di Indonesia.

6. Menjelaskan bentuk-bentuk perusahaan agribisnis dan mengetahui keuntungan dan kelemahannya.
7. Menjelaskan bentuk kemitraan yang sesuai untuk kegiatan agribisnis khususnya di Indonesia.
8. Menjelaskan faktor-faktor produksi yang digunakan dalam perusahaan agribisnis.
9. Menjelaskan sifat kelangkaan faktor produksi dan menjelaskan konsekuensinya terhadap produksi agribisnis.
10. Menjelaskan prinsip ekonomi dalam penggunaan input dan penentuan output agribisnis.
11. Mengidentifikasi risiko yang dihadapi perusahaan agribisnis.
12. Menjelaskan permasalahan dan prospek pemasaran produk agribisnis.
13. Mengidentifikasi dan menjelaskan biaya investasi, biaya variabel, dan biaya tetap serta hubungan struktur biaya dalam menentukan ukuran bisnis perusahaan agribisnis.
14. Menjelaskan sumber-sumber pembiayaan yang digunakan untuk perusahaan agribisnis.
15. Menjelaskan pengertian dan konsep kelembagaan.
16. Menjelaskan peran lembaga-lembaga pemerintah dan non pemerintah dalam membina, memandu dan mengembangkan sistem agribisnis.